

# פאר המסכתא

יומא טו: - טז.

בית המוקד

בסוגיא זו של בית המוקד הוצרכנו לעשות מזרח בראש העמוד כדי להקביל לצורות הנמצאות בגמ'

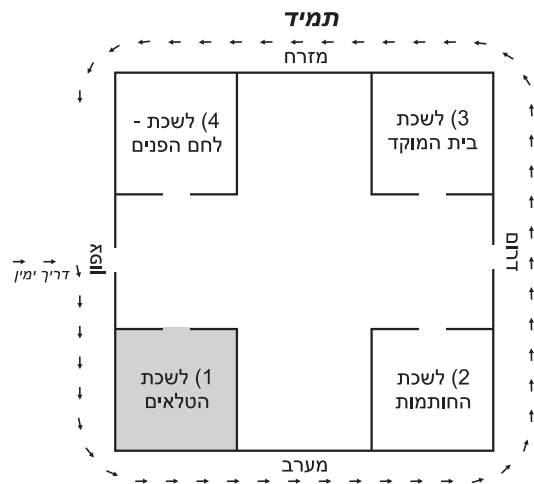
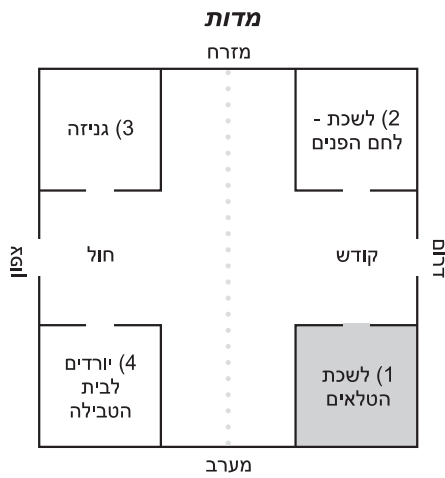

משנה מדות פרק א' משנה ו'

וארבע לשכות היו בבית המוקד כקייטונות פתוחות לטרקלין. שתיים בקודש ושתיים בחול. וראשי פספסין מבדילין בין קודש לחול. ומה היו משמשות. (1) מערבית דרומית. היא היתה לשכת טלאי קרבן. (2) דרומית מזרחית. היא היתה לשכת עושי לחם הפנים. (3) מזרחית צפונית. בה גנזו בני חשמונאי את אבני המזבח ששקצום מלכי יון. (4) צפונית מערבית. בה יורדים לבית הטבילה.

משנה תמיד פרק ג' משנה ג'

אמר להם [הממונה]. צאו והביאו טלה מלשכת הטלאים. והרי לשכת הטלאים היתה במקצוע צפונית מערבית. וארבע לשכות היו שם. (1) אחת לשכת הטלאים. (2) ואחת לשכת החותמות. (3) ואחת לשכת בית המוקד. (4) ואחת לשכה שהיו עושין בה לחם הפנים.

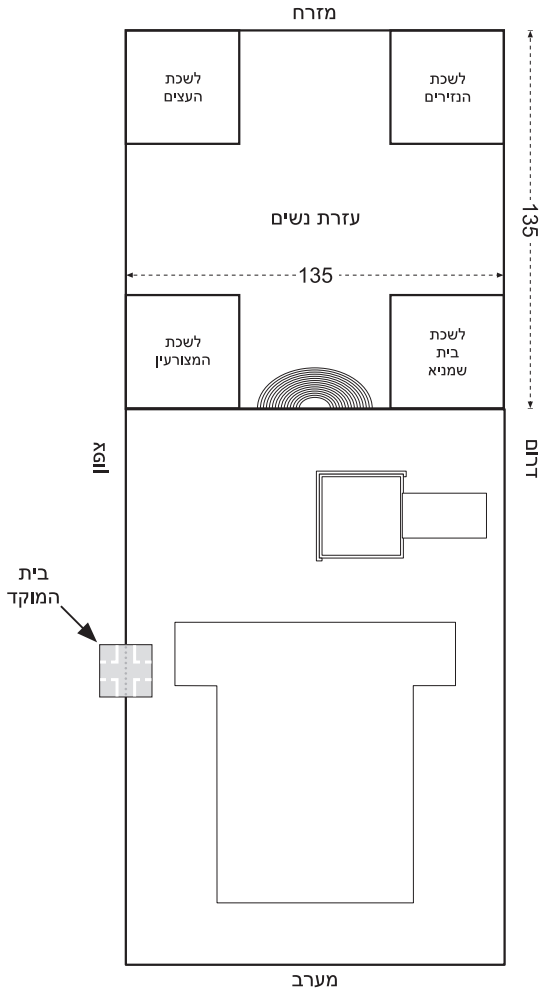

גמ'

דתנן עזרת נשים היתה אורך מאה ושלושים וחמש על רוחב מאה ושלושים וחמש, וארבע לשכות היו בארבע מקצועותיה. ומה היו משמשות, דרומית מזרחית היא היתה לשכת הנזירים - ששם נזירים מבשלים את שלמיהן ומגלחין שערן ומשלחין תחת הדרוד. מזרחית צפונית היא היתה לשכת (דיר) העצים - ששם כהנים בעלי מומין עומדין ומתליעין בעצים, שכל עץ שיש בו תולעת פסול לגבי מזבח. צפונית מערבית היא היתה לשכת המצורעין. מערבית דרומית - אמר רבי אליעזר בן יעקב שכחתי מה היתה משמשת. אבא שאול אומר בה היו נותנין יין ושמן, והיא היתה נקראת לשכת בית שמניא.

# פאר המסכתא

יומא דף טז.  
מאן תנא מדות - שיטת ר"א בן יעקב  
לפי רש"י

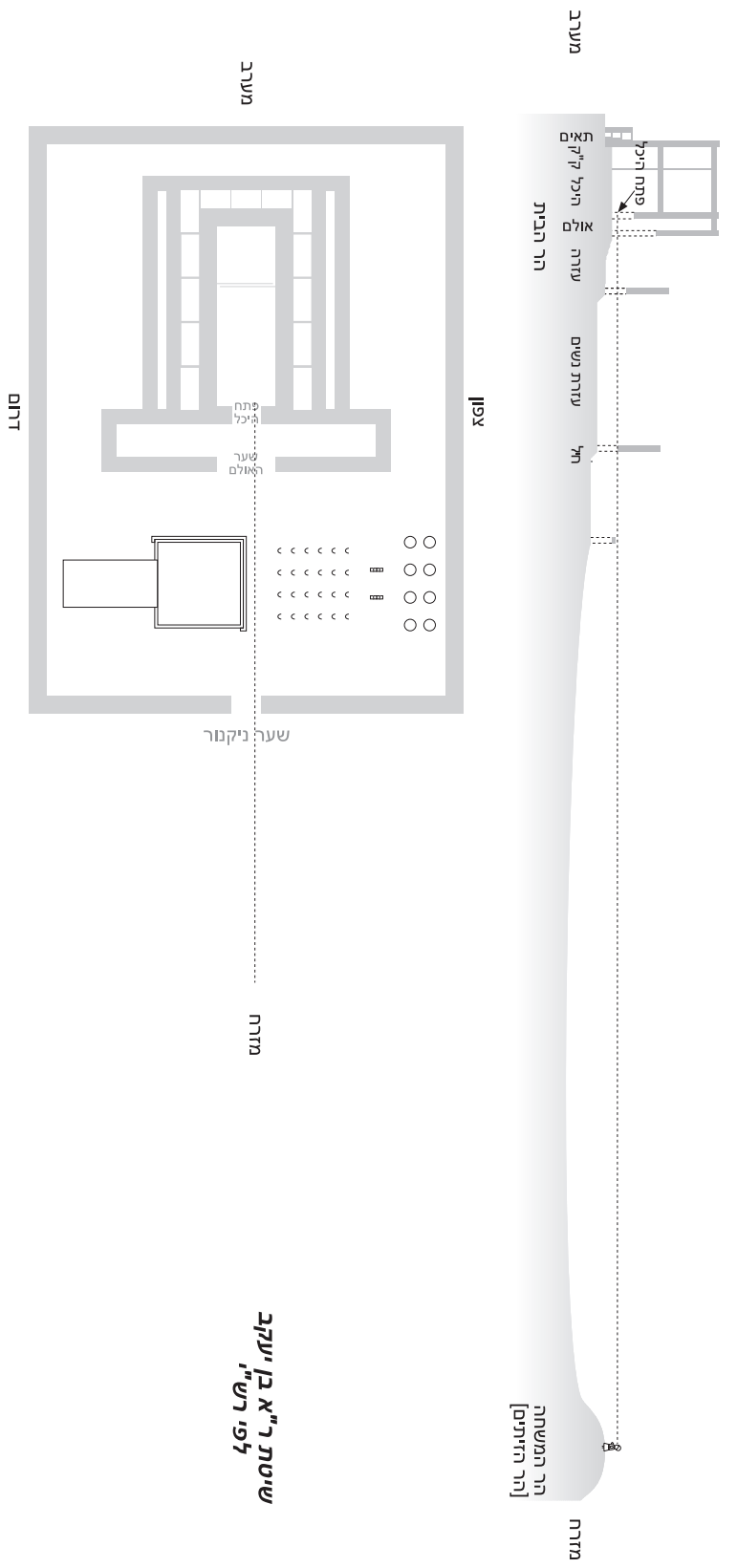
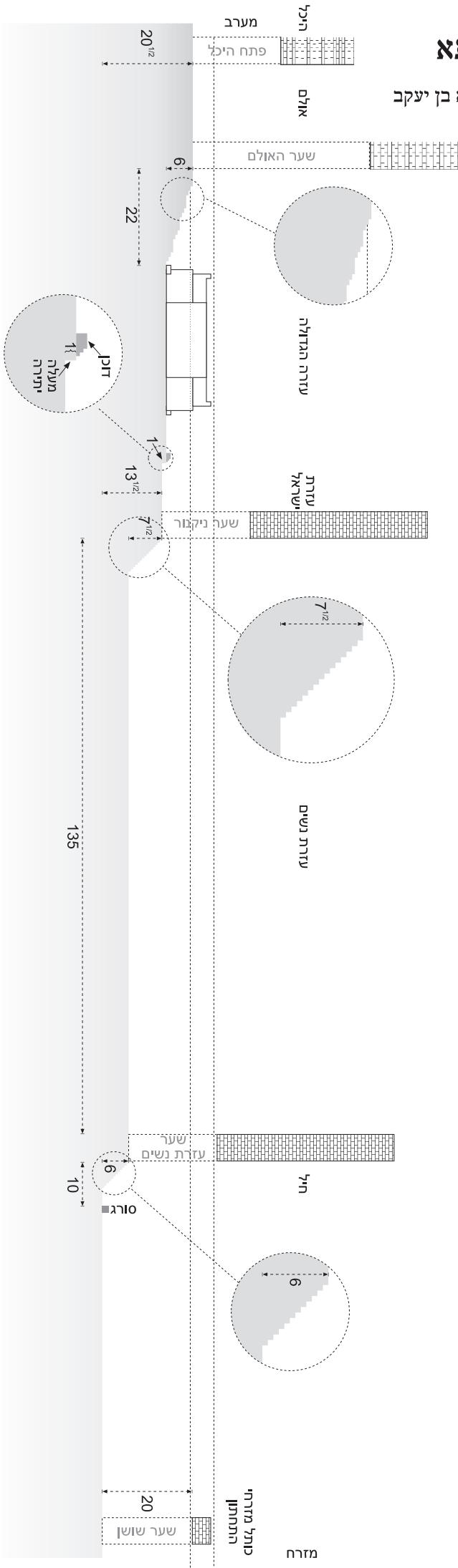

שיטת ר"א בן יעקב  
לפי רש"י

# פאר המסכתא

יומא דף טז.  
מאן תנא מדות - שיטת ר"א בן יעקב  
לפי תוס' ישנים

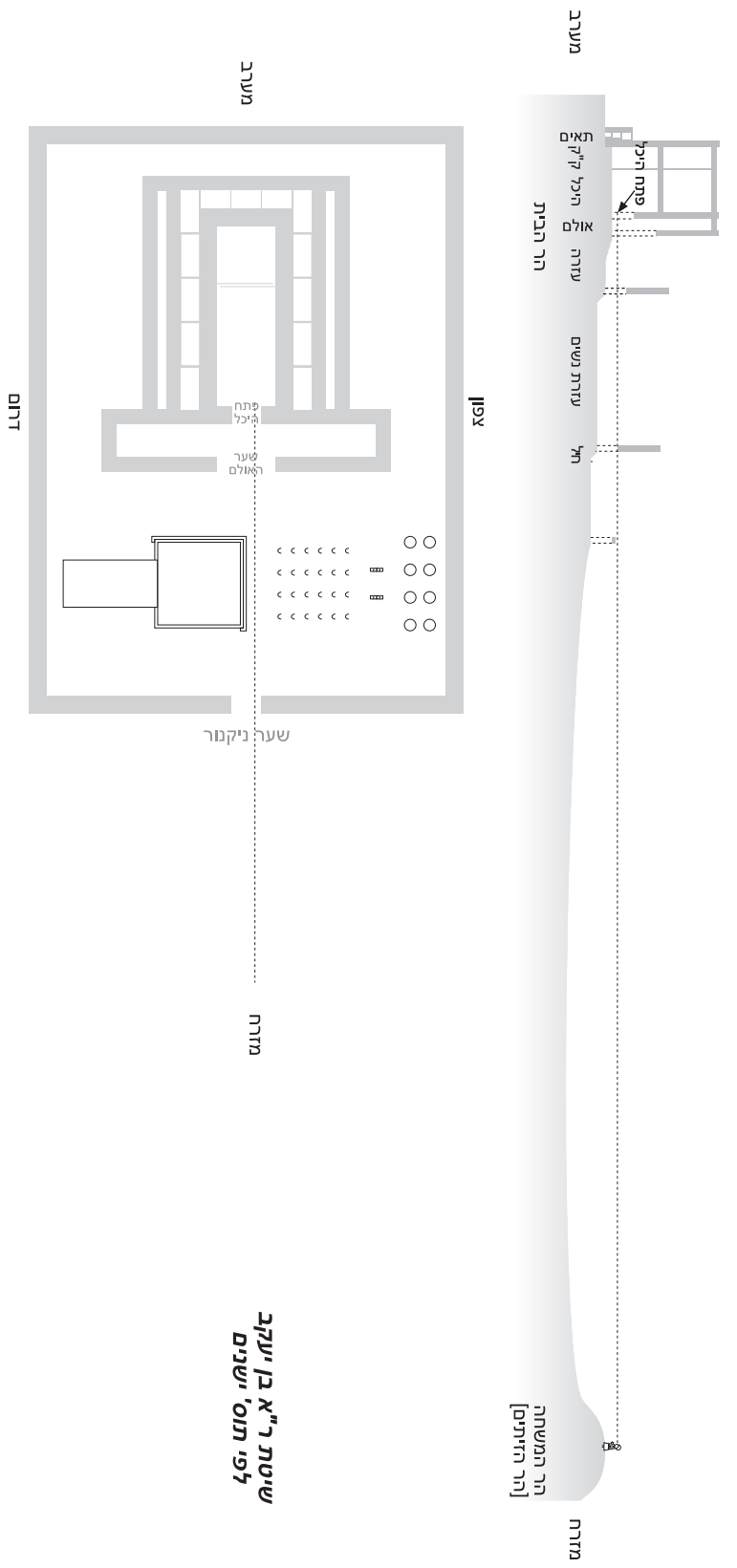
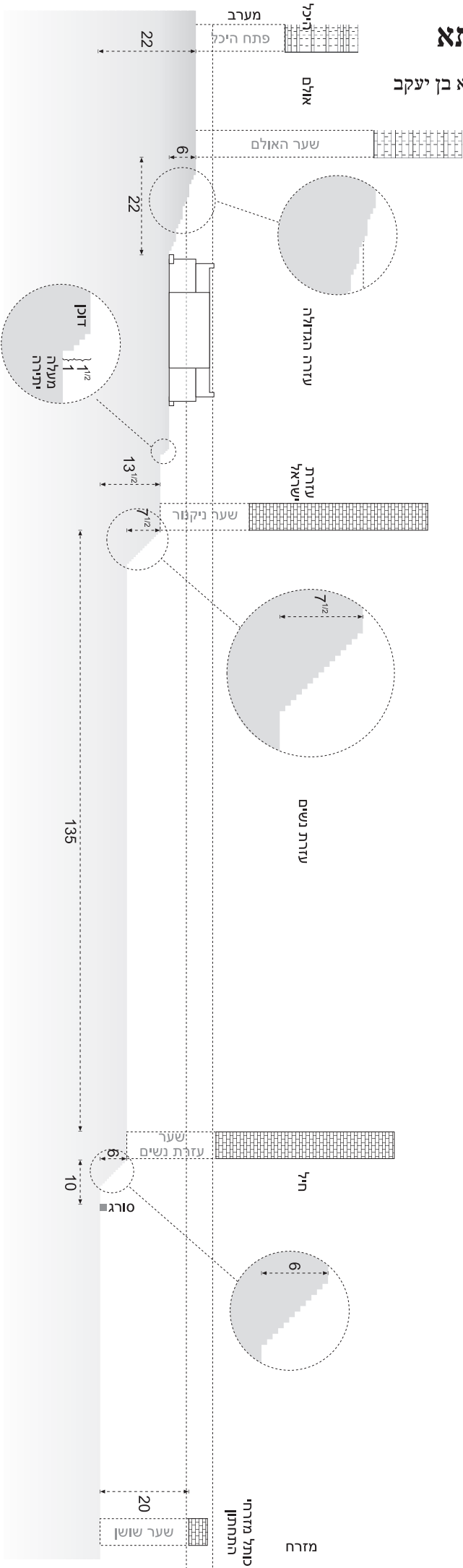

שיטת ר"א בן יעקב  
לפי תוס' ישנים

# פאר המסכתא

יומא דף טז.  
מאן תנא מדות - שיטת רבנן

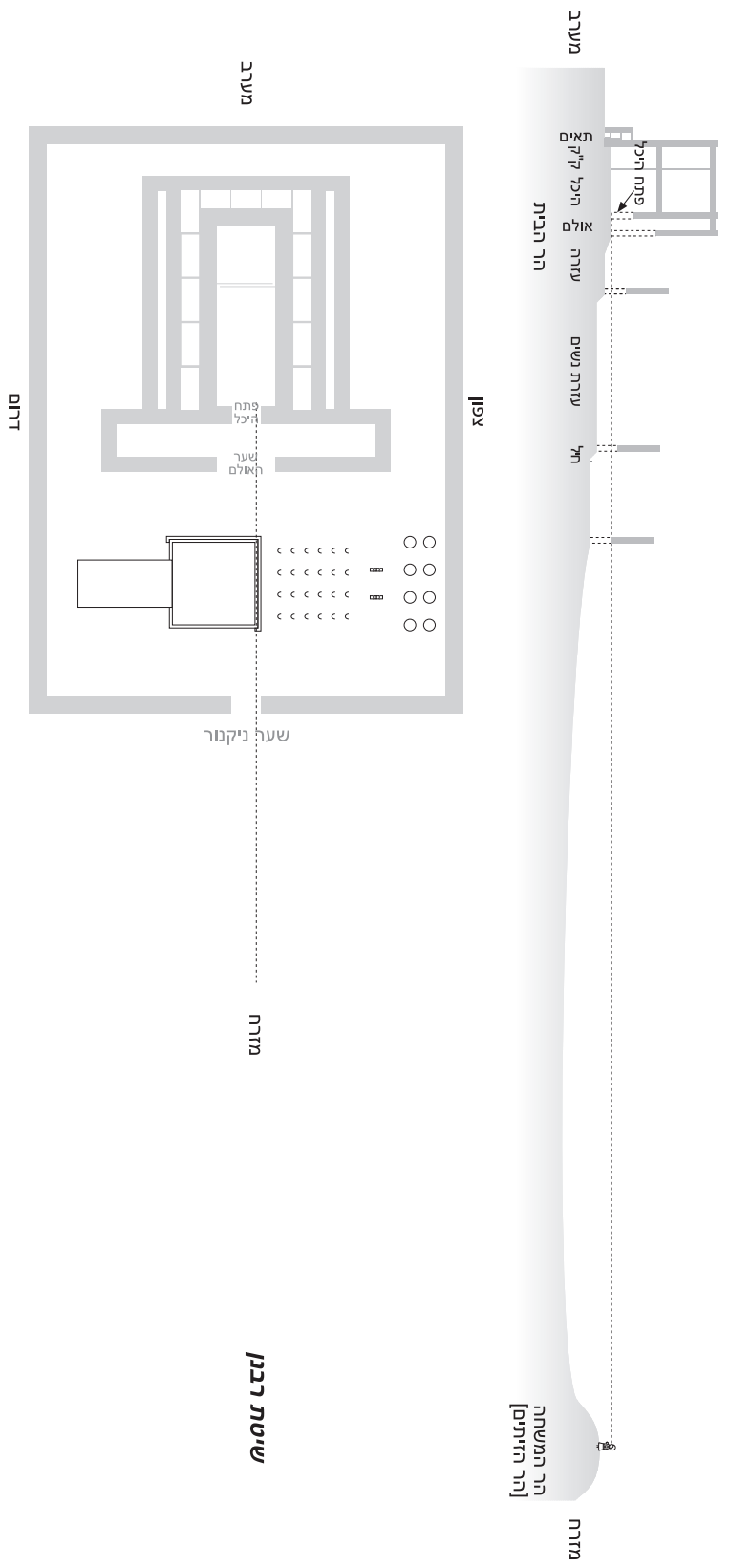
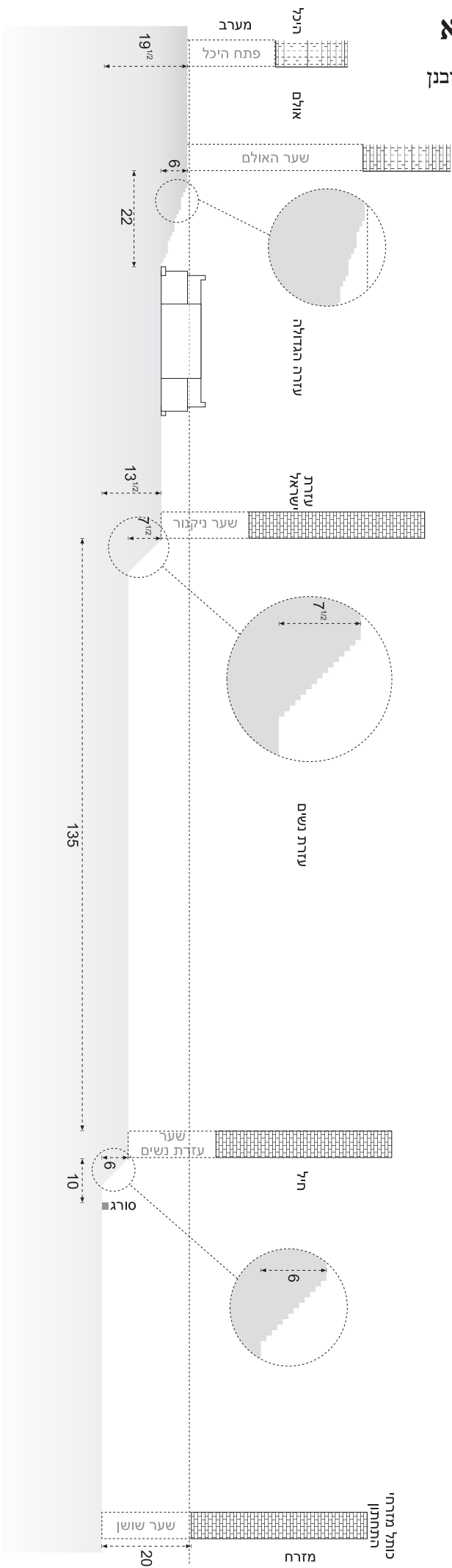

# פאר המסכתא

ירמא טז.  
תוס' ד"ה הא מני

תוס'

הא מני ר' יהודה דאמר מזבח ממוצע וכו'... והכא נמי הוה מלי למימר ר"ש היא, דאמר צפרק איזוהו מקומן (וזנחיס דף נג.) כוליה מוזנח צלפון קאי, דמוזנח והכנש מכסין צפני הפתח, דאף על פי שהכנש יורד ומשפע לנד הדרום המדקדק צמסבון יצין שקודם שירד גוצהו שני אמות ומחלה, נפקא ליה שיפועו מכנגד הפתח, וא"כ הוי מלי לאוקומי כר"ש...

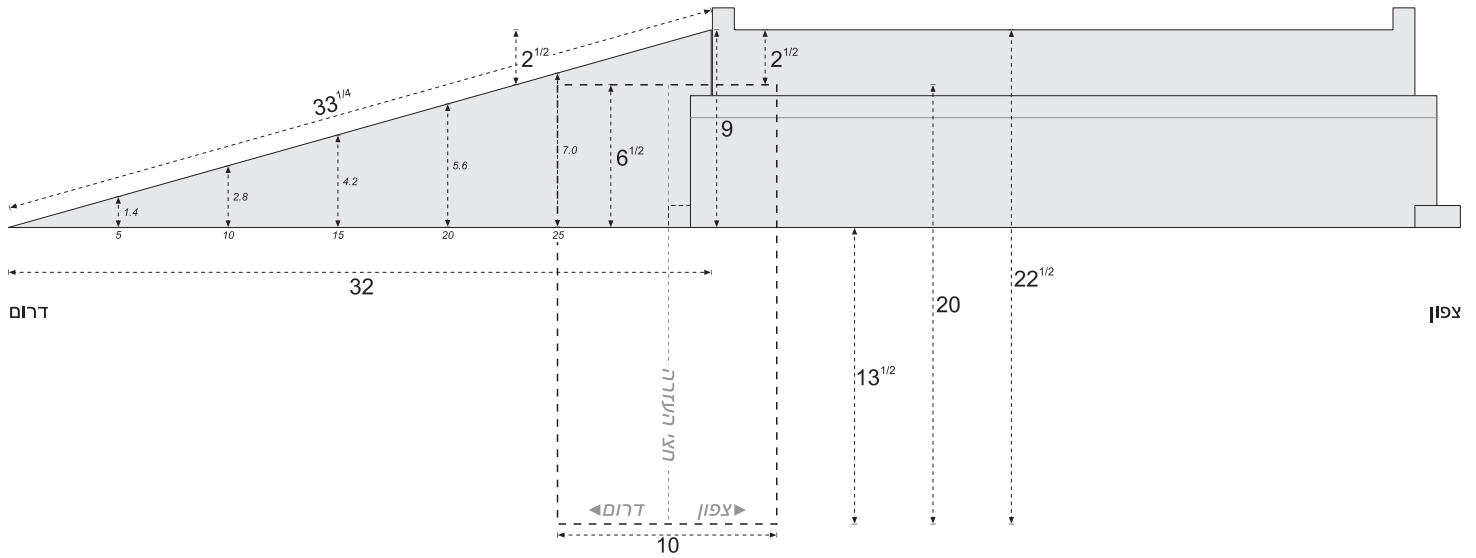

ראיית הכהן העומד בהר המשחה ומסתכל דרך הפתחים

כותל עזרת נשים

שער עזרת נשים

כותל הר הבית  
כותל מזרחית התחתון

שער שושן

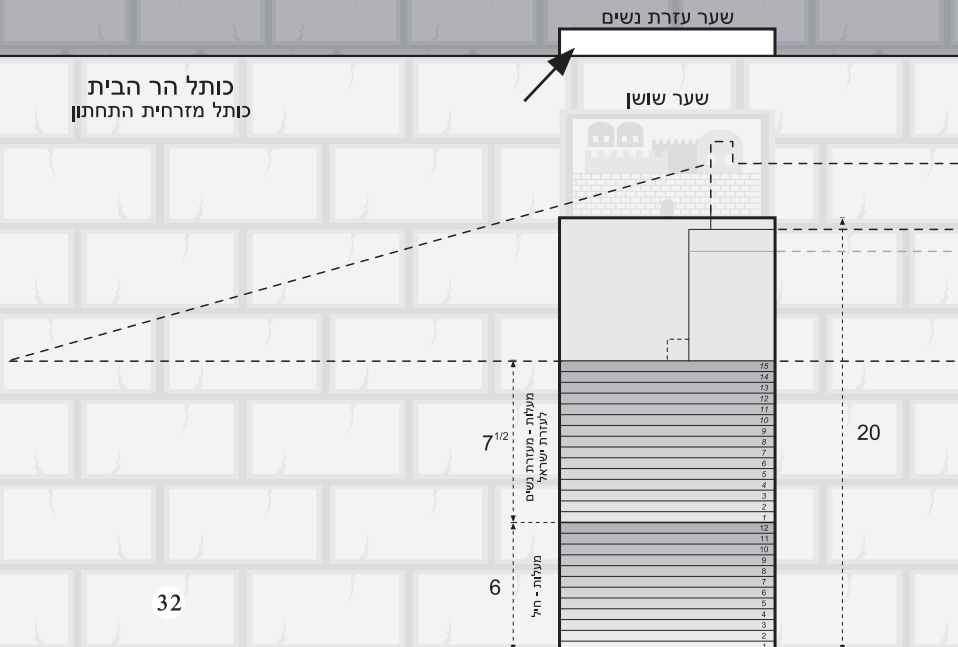

# פאר המסכתא

יומא דף טז. - טז.  
מאן תנא מדות - הא מני רבי יהודה היא

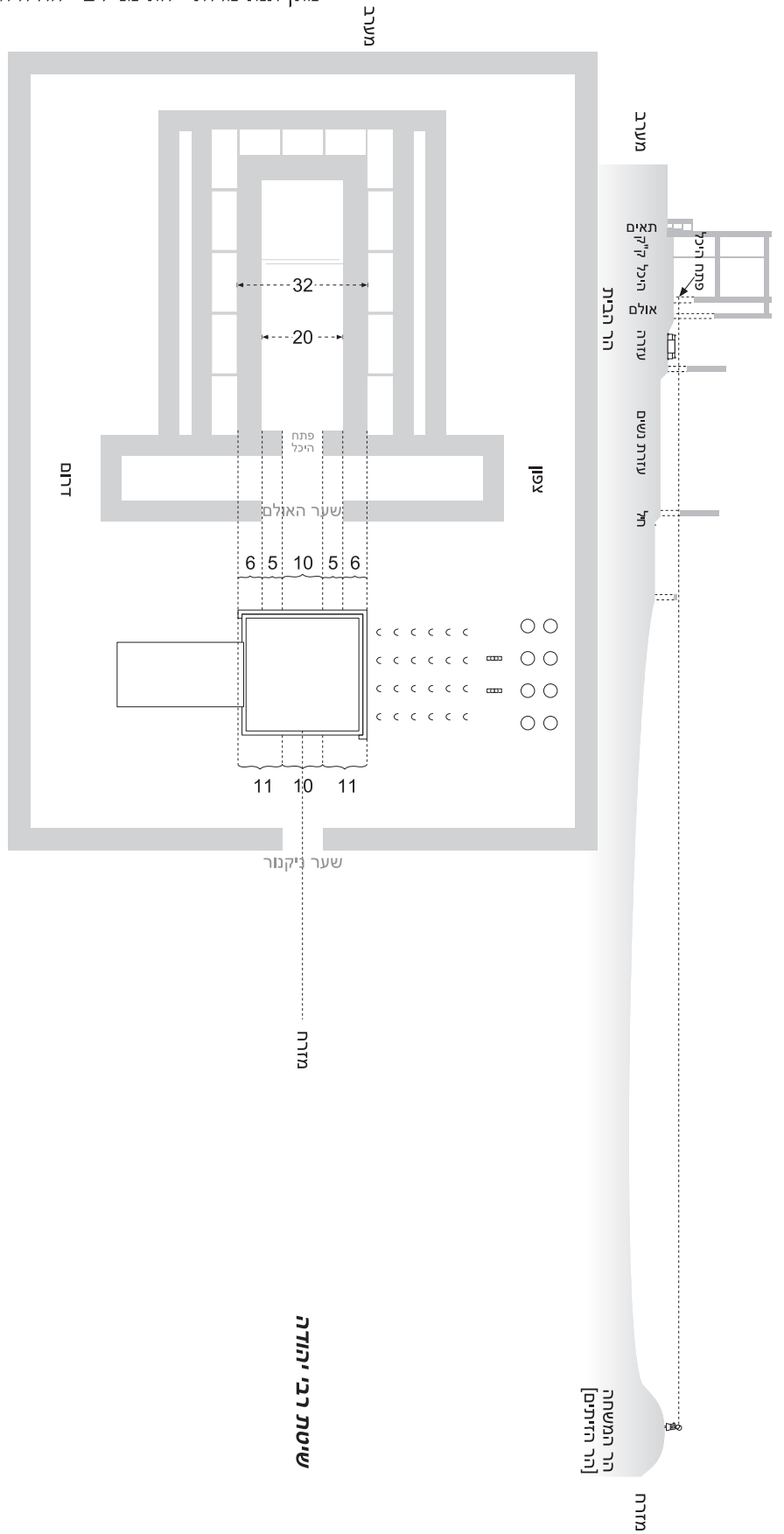
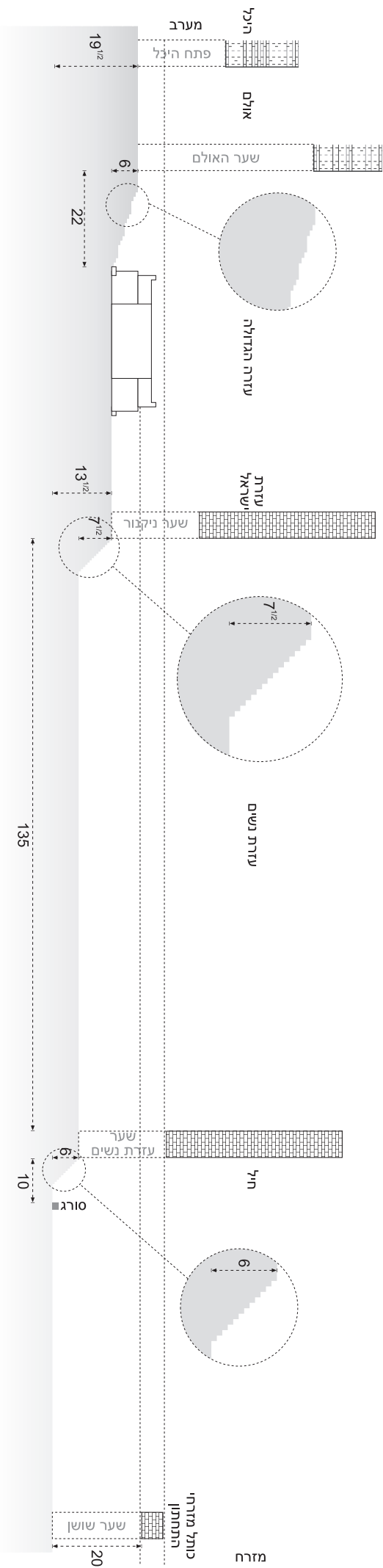

# פאר המסכתא

ירמא טז:

והתנן כל העזרה היתה אורך מאה ושמונים ושבע על רוחב מאה ושלושים וחמש וכו'

מערב

כותל עזרה

11

כותל חיצון

תא

תא

תא

תא

תא

כותל מערבי

קדשי הקדשים  
[בית הכפורת]

אמה טרקסין

היכל

100

תא

תא

תא

תא

תא

תא

כותל היכל

פתח  
ההיכל

כותל היכל

האולם

שער האולם

כותל אולם

כותל אולם

חצי העזרה

22

המותר

62

8

24

[המותר] המותר

4

4

8

כבש

מזבח

32

רוחב דמזבח בדרום קאי

11

עזרת כהנים

135

11

עזרת ישראל

צפון דרום

שער ניקנור

מזרח

דרום

187

צפון

# פאר המסכתא

יומא טז:

רש"י ד"ה רובא דמזבחה בדרום קאי

רובא דמזבחה בדרום קאי. לפי מנין זה - שהרי ב' חצי רוחב העזרה ששים ושבע וחצי, וכשתתן מהם ו' מכותל צפונית לננסין שמונה, ומן ה' הננסין לשולחנות ארבע, הרי ששים עשרה, ט' ומקום ח' שולחנות זו אלל זו אינו פחות מארבע, והן היו ח' שלחנות כדתנן צסקליס פרק ו' משנה ד' נחונות ארבע צראש ארבע, נמלאו ארבע זו אלל זו ברוחב, הרי שש עשרה, י' ומשם לטבעות ארבע, הרי עשרים, י"א ומקום הטבעות עשרים וארבע, הרי ארבעים וארבע, י"ב ומן הטבעות ולמזבח שמונה, הרי חמשים וששים, ז' ומקום הננסין עשר אמות ומחאה, שהוא חצי העודף הנשאר מהנותר שלא מנה במשנה, שהרי מאה ועשר אמות מנה מן הכבש לפון "יג" הכבש והמזבח ששים וששים, י"ב מן המזבח ולטבעות שמונה אמות, י"א מקום הטבעות עשרים וארבע, י' מן הטבעות לשלחנות ארבע, ח' מן השלחנות לננסין ארבע, ו' מן הננסין לכותל עזרה שמונה אמות, " נשארו ממאה וששים וחמש של רוחב העזרה עשרים וחמש, ונחנו ט' לשלחנות ארבע ונשאר עשרים ואחת, אותן עשרים ואחת תחלוק ז' למקום הננסין חליין, וחליין [השניה] י"ד בין כבש לכותל, הרי ט"ו מן המזבח לפון ששים וששים ומחאה, כשתתן רק ט"ז חמש אמות הצפונית של מזבח עליהם על ט"ו הששים וששים ומחאה, הרי ב' חצי רוחב העזרה שהוא ששים ושבע ומחאה, נמלא ה' עשרים ושבע אמות מן דרומית של מזבח כלין בחצי דרומי של העזרה הרי רובא דמזבח בדרום קאי. ונמלא ד' צפוניו של מזבח כלה לסקוף צפוני של חלל הפתח אלל המזוזה, לא ג' ממקום המזבח שתי אמות של כניסת היסוד והסובב, נמלא י"ט צפון חלל הפתח מגולה למעלה מכניסת הסובב שתי אמות, ויכול לראות כהן שצראש הר המשחה דרך ג' אותן שתי אמות את פתח ההיכל דרך פתח התחתון (שער שושן), ואם תאמר כה' גובה שש אמות שגבה המזבח עד כניסת הסובב סותם את פתח התחתון, אינו כן שהרי קרקע העזרה לא עלה מקרקע הר הצית אלא כב' שלש עשרה ומחאה, כה' ושש של גובה הסובב הרי כג' תשע עשרה ומחאה, אכתי פש ליה כו' פלגא דאמתא (חצי אמה) בגובה פתח התחתון ולא הוצרך כותל מזרחית התחתון להיות נמוכה...

$$\begin{aligned} 8 \perp 4 = 12 \quad 12 \perp 4 = 16 \quad 16 \perp 4 = 20 \quad 20 \perp 24 = 44 \quad 44 \perp 8 = 52 \quad 52 \perp 10^{1/2} = 62^{1/2} \\ 62 \perp 8 \perp 24 \perp 4 \perp 4 \perp 8 = 110 \quad 135 - 110 = 25 \quad 25 - 4 = 21 \quad 21 / 2 = 10^{1/2} \end{aligned}$$

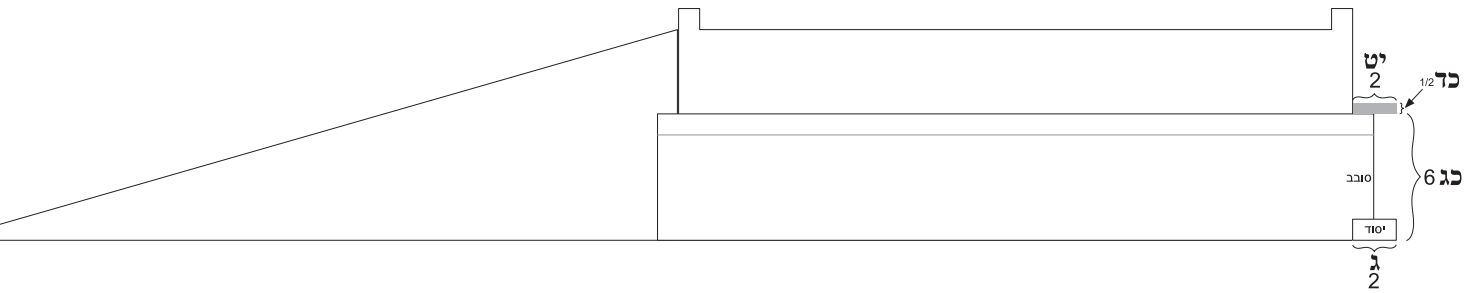

כותל הר הבית  
כותל מזרחית התחתון

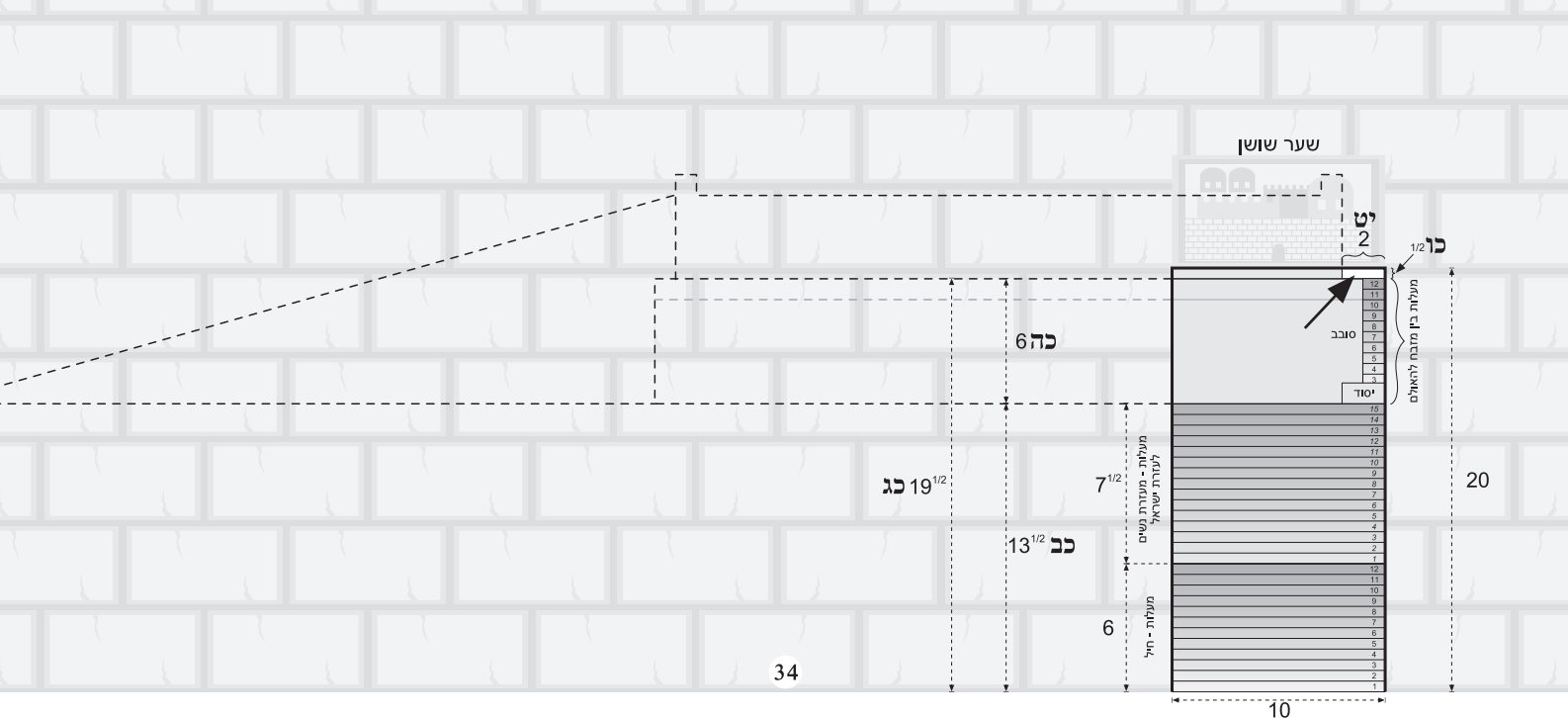



# פאר המסכתא

ירמא טז:  
רש"י ד"ה רובא דמזבח בדרום קאי

מערב

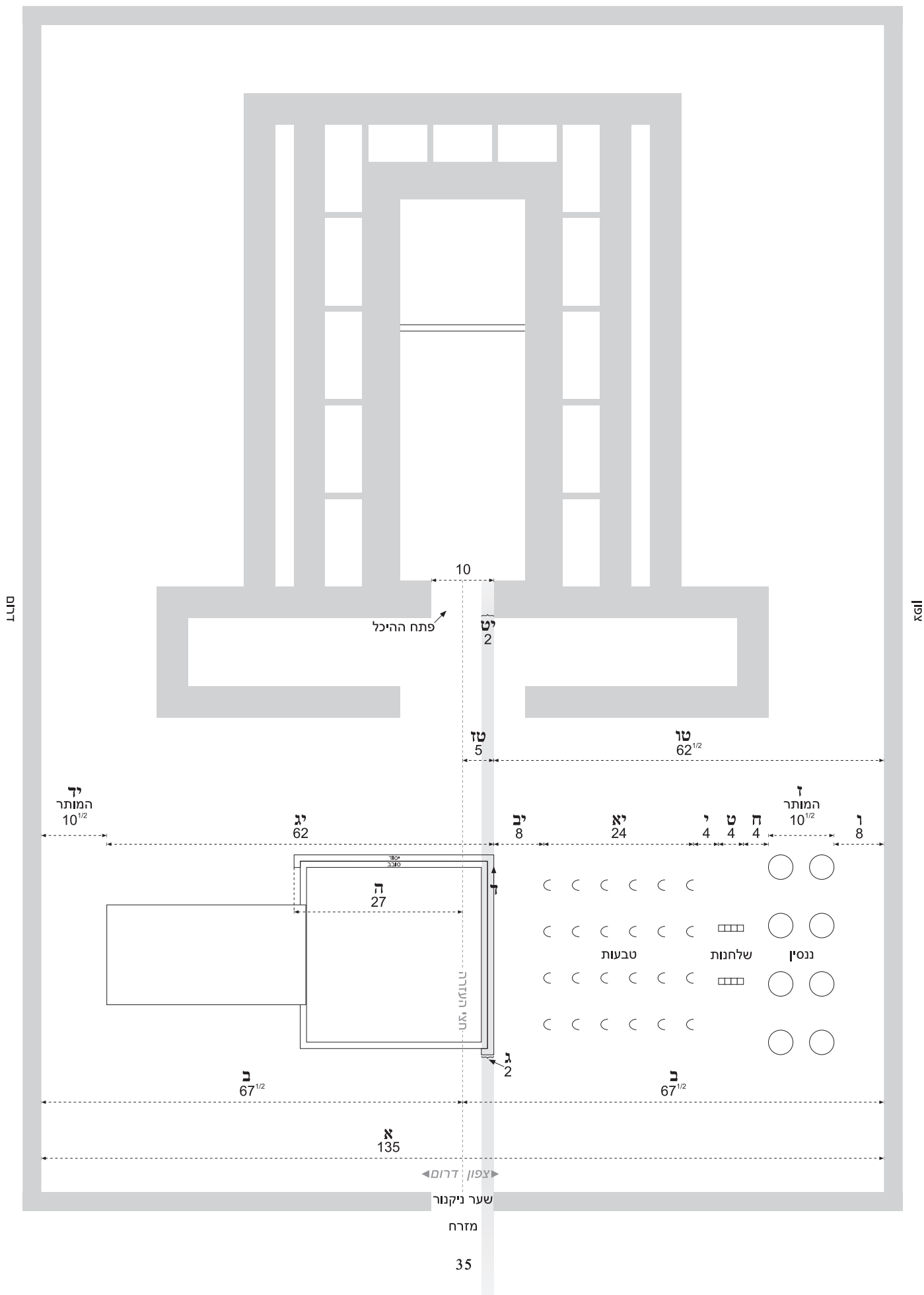

# פאר המסכתא

יומא טז:

המשך רש"י ד"ה רובא דמזבח בדרום קאי

...אלא לאו מכיון שמתניתין במדות סוֹבֵר דכותל מזרחי הוֹלֵךְ להיות נמוכה, ר"א בן יעקב היא ואיכסי ליה בשביל כד) מעלה יתירה שהיתה בעזרה ולא היה אפשר לראות פתח ההיכל דרך שער שושן, ולכך הוֹלֵךְ כותל המזרחי להיות נמוך כדי שיראה למעלה מהכותל דרך שער העזרת נשים את פתח ההיכל, שמע מינה דמידות ר' אליעזר בן יעקב היא שמע מינה...

(למען האמת, הוספנו ציור זה את הדוכן, וכן ניירנו המוצג לנד דרום אף שאין זה נוגע לחשבון הסוגיא, שכך הוא דעת ראב"ן, עיין לעיל גמ' טו. ודוכן נתון עליה, ועיין רש"י דף יז. ד"ה אלא, דלראב"ן כולה מוצג בדרום קאי)

## כותל עזרת נשים

דרום

צפון

שער עזרת נשים

כותל הר הבית  
כותל מזרחית התחתון

שער שושן

11	
10	
9	
8	
7	
6	
5	
4	
3	
2	
1	
3	דוכן
2	
1	
1	מעלה יתירה
15	
14	
13	
12	
11	
10	
9	
8	
7	
6	
5	
4	
3	
2	
1	
12	
11	
10	
9	
8	
7	
6	
5	
4	
3	
2	
1	

מעלות - מערות נשים  
לעזרת ישראל  
מעלות - חיל

כה 6  
כד 1  
כב 13 1/2  
כא 7 1/2

26  
20 1/2

# פאר המסכתא

ירמא טז:  
המשך רש"י ד"ה רובא דמזבח בדרום קאי

מערב

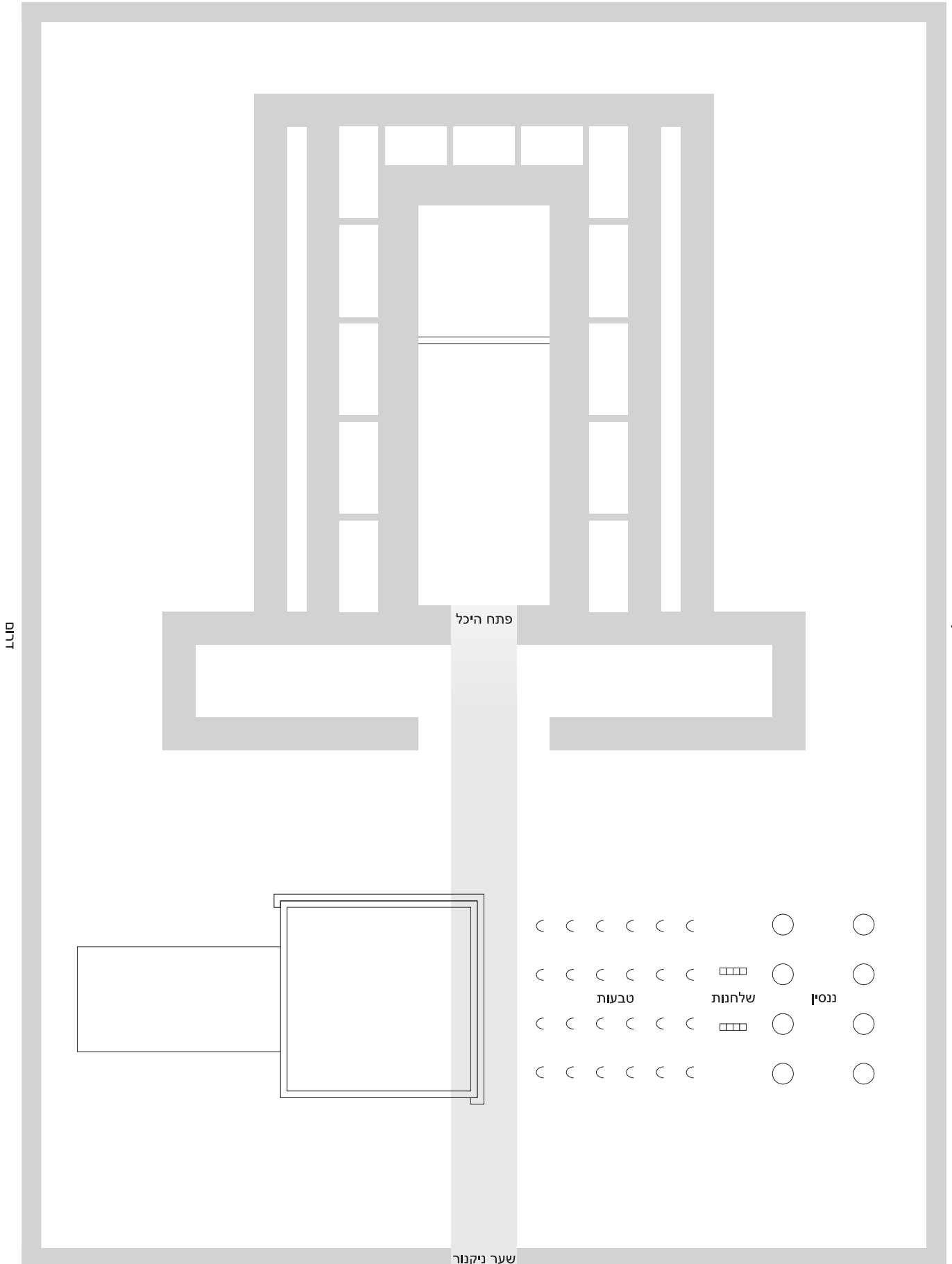

פנת היכל

שער ניקנור

מזרח

# פאר המסכתא

יומא טז:

המשך רש"י ד"ה רובא דמזבח בדרום קאי

...ולצי מגמגם ציה, דיט לומר הואיל ולא פירשה המשנה במדות ט) מקום השלחנות, שמה ט) השלחנות עם ז) מקום הנסין הוא כלול צמוך אותו חלק שאמה חולק לחצאין ז, ט, יד) עשרים וחמש אמות העודפים ברוחב העזרה על ממה ועשר יג, יב, יא, י, ח, ו) המפורשין, נמצא יד) מן הכבש לכותל דרומי שחיס עשרה ומחנה יג) והכבש והמזבח שחיס ושחיס הרי יז) שבעים וארבע ומחנה, לא מהן ג) שתי אמות של כניסת היסוד והסובב לכפון, נשארו יח) שבעים ושחיס ומחנה, ולא נחגלה מחלל הפתח מלא החוט, שהרי אמרעו של פתח כא) באמצע רוחב עזרה שהיא לסוף ב) שחיס ושבע ומחנה, הוסיף עליהן ב) חמש אמות שיהיו יח) שבעים ושחיס ומחנה, כללמה כאן ב) חמש אמות של חצי הפתח הצפוני, וא"כ הוטרך כותל המזרחי להיות נמוכה אפי' בלא המעלה יחירה של ראצ"י, ומה הראיה שמידות ראצ"י...

כותל עזרת נשים

שער עזרת נשים

שער שושן

כותל הר הבית  
כותל מזרחית התחתון

7 1/2

6

מעלות - מעזרת נשים  
לעזרת ישראל

מעלות - חיל

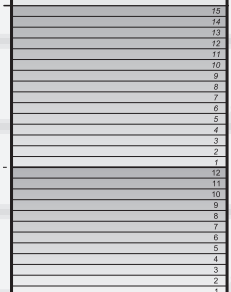

20





# פאר המסכתא

ירמא טז:

המשך רש"י ד"ה רובא דמזבח בדרום קאי

